

iButton-Reader



Technische Daten

Kabellänge	1,5 Meter
Schnittstelle	1- Wire
Leseentfernung	ca. 1 mm
Feedback für Anmeldestatus	mittels LED

Verwendung

Der iButton-Reader ist ein Zubehörartikel der PILOT-Lösung.

Die Telematik-Systeme der PILOT-Lösung sind speziell für PKWs, Nutz- und Kleinfahrzeuge konzipiert.

Produktmerkmale

- Automatische Fahrererkennung mittels iButton
- Automatische Einbindung an das finanzamttaugliche Fahrtenbuch
- Automatische Verrechnung der Fahrten möglich
- Rückmeldung der Fahrererkennung mittels LED

Zubehör

- iButton (CE09287)
- Signalhupe für GPS 4000 (CE58698)

Hinweis:

Kann nur für die Telematikeinheit „PILOT GPS 4000“ verwendet werden.

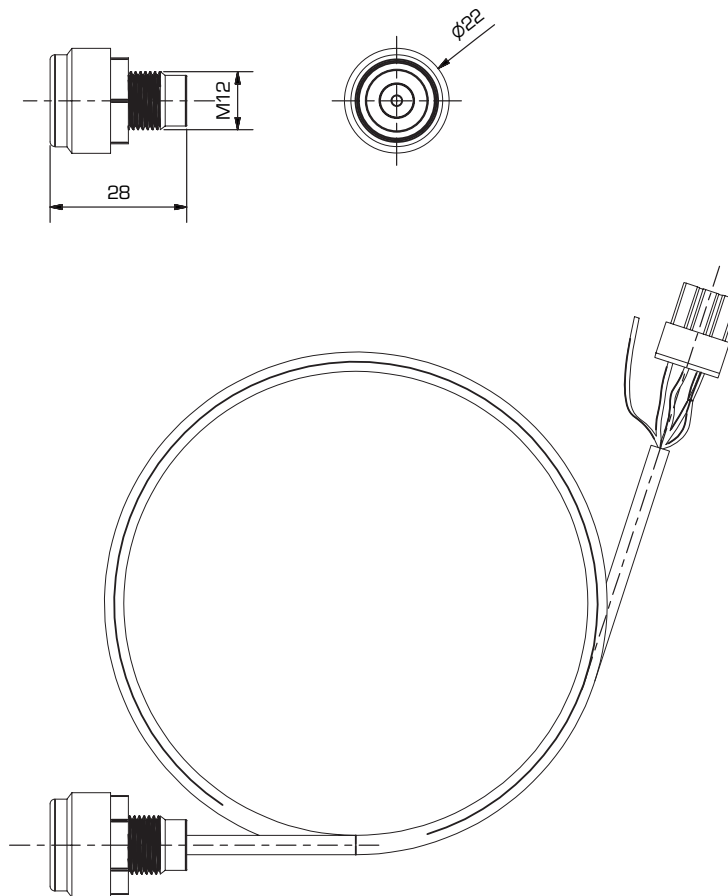

Einbausituation und Montagehinweise *

Der iButton-Reader wird durch eine vorgefertigte Bohrung an der Montagestelle befestigt und durch eine Kontermutter von hinten gesichert.

In gut erreichbarer Position für den Fahrer am Armaturenbrett montieren. Nicht an Lüftungsauslässen oder am Lenkrad anbringen.

Der Molex Microfit-Stecker ist einfach an der PILOT GPS 4000 anzustecken.

Sicherheitshinweise

Bei Nichtbeachtung bzw. Fahrlässigkeit wird seitens CEplus keine Haftung für etwaig entstandene Schäden übernommen. Installation und Inbetriebnahme nur durch autorisiertes Fachpersonal.

Das Gerät ist so zu montieren, dass Sicherheitsausrüstungen und Bedienelemente des Fahrzeuges nicht beeinträchtigt werden. Keine Montage in Umgebung mit hoher Explosionsgefahr. Kontakt mit Wasser oder anderen Flüssigkeiten kann zu Kurzschlüssen im Inneren des Gerätes führen.