

POLAR Schalter Schild montiert



Technische Daten

Material	Polyamid
Länge	5 Meter
Gewicht	ca. 20 g
Anschluss	Stecker M8 4-polig IP67
Einbau ø	20 mm
Einbautiefe	22,6 mm

Verwendung

Der Schalter „Schild montiert“ ist ein Zubehörartikel der POLAR-Lösung. Die Telematiksysteme der POLAR-Lösung sind speziell für Winterdienst- und Sommerdienstfahrzeuge konzipiert.

Produktmerkmale

- Kippschalter zur Deaktivierung des Räumschildsignals bei nicht montiertem Schild
- Sensorkabel - 5 Meter; M8 Stecker für die Telematikeinheit

Zubehör

- Kabelverlängerung 2 m (CE66078)
- Kabelverlängerung 5 m (CE65628)
- Kabelverlängerung 10 m (CE66168)

Hinweis:

Kann nicht zusammen mit dem Schalter „geschäftlich / privat“ verwendet werden.

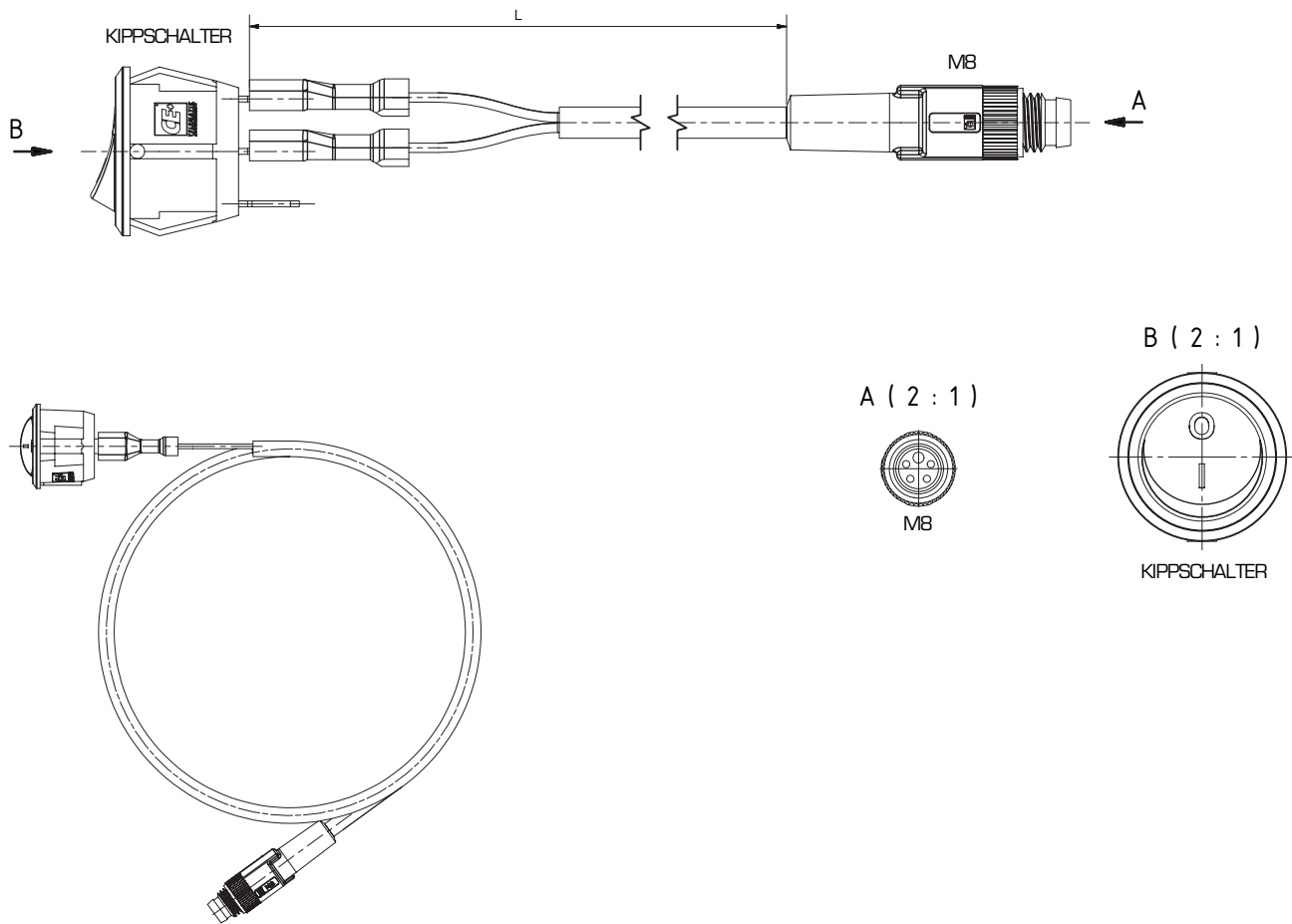

Einbausituation und Montagehinweise *

Das Sensorkabel ist an geeigneter Stelle zu montieren. Der Kippschalter kann durch eine 20 mm Bohrung in der Armatur befestigt werden.

Ein Abknicken des Kabels direkt nach der Telematikeinheit, kann die Anschlüsse von Kabel und Einheit beschädigen

Sicherheitshinweise

Bei Nichtbeachtung bzw. Fahrlässigkeit wird seitens CEplus keine Haftung für etwaig entstandene Schäden übernommen. Installation und Inbetriebnahme nur durch autorisiertes Fachpersonal.

Das Gerät ist so zu montieren, dass Sicherheitsausrüstungen und Bedienelemente des Fahrzeuges nicht beeinträchtigt werden. Keine Montage in Umgebung mit hoher Explosionsgefahr. Kontakt mit Wasser oder anderen Flüssigkeiten kann zu Kurzschlüssen im Inneren des Gerätes führen.